

Construction d'une table d'équipe

Matériel par équipe

6 perches pour les 2 trépieds (3 perches par trépied),
2 perches en support pour le plateau,
2 perches pour les bancs.
De la ficelle

Les étapes :

1. Fabriquer les 2 trépieds. Pour ce faire :

- Placer les 3 perches l'une à côté de l'autre.
- Commencer par réaliser un nœud de cabestan autour de la perche la plus à gauche
- Passez ensuite la corde au-dessus de la perche du milieu, puis en dessous de celle la plus à droite. Puis faire demi-tour en passant au-dessus de la perche la plus à droite et passer ensuite en dessous de celle du milieu avant de repasser au-dessus de la perche la plus à gauche.
- Serrez fort et réalisez l'étape précédente 3 fois.
- Faire des tours de force, pour resserrer le nœud pour que les perches ne bougent pas.
- Finir par un nœud plat.

2. Relevez les 2 trépieds et les positionner face à face. Le haut du trépied doit ressembler à l'image ci-dessous.



3. Relier les 2 trépieds en fixant 2 perches horizontalement à environ 75 cm du sol avec des brelages.

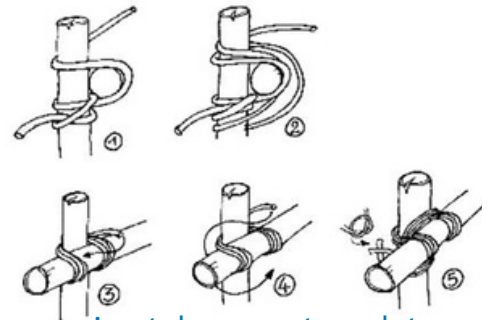

Ces perches serviront de support au plateau.

4. Fixer les 2 bancs (1 de chaque côté) avec des brelages, à environ 45 cm de hauteur (par rapport au sol), parallèlement aux 2 perches "supports".

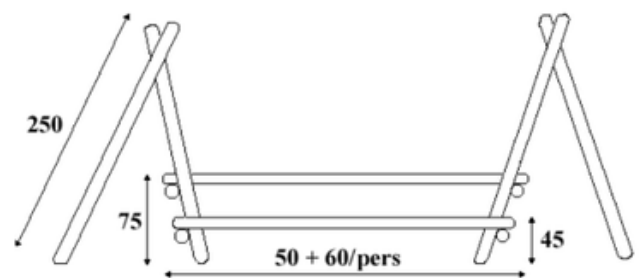

Point d'attention: En longueur

Contrairement au schéma proposé ci-dessous, pour votre table d'équipe :

- il n'y a pas de traverses (au niveau des trépieds pour les bancs et les perches qui servent au support),
- il n'y a qu'une seule perche par banc

